

Sander KG
Geschäftsführer/-in
Stefan Sander
Monika Sander

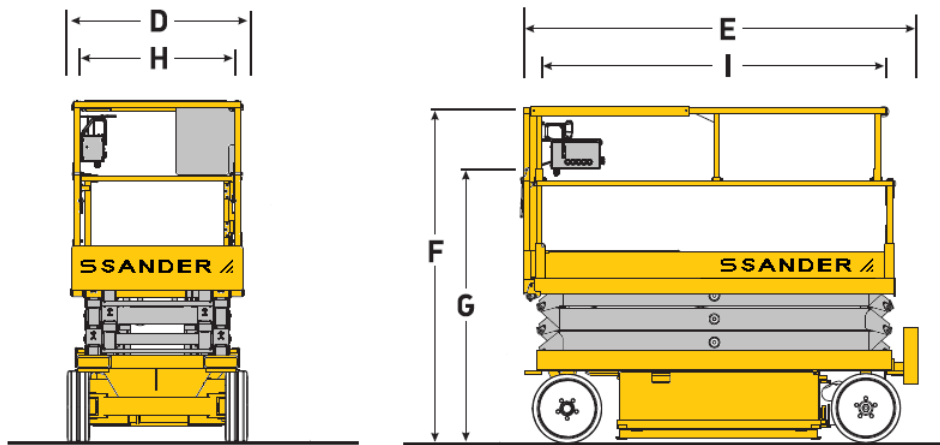

Bezeichnung	SB 66 S	SB 78 S	SB 78 G	SB 81 G	SB 100 Gs	SB 100 G	SB 100 J	SB 120 A	SB 120 DEA
Arbeitshöhe	6,60 m	7,80 m	7,80 m	8,10 m	10,00 m	10,00 m	10,12 m	12,00 m	11,75 m
Fahrzeugbreite (D)	0,76 m	0,81 m	0,81 m	0,81 m	0,81 m	1,18 m	1,17 m	1,20 m	1,76 m
Gesamtlänge (E)	1,90 m	1,78 m	1,83 m	2,44 m	2,44 m	2,44 m	2,39 m	2,44 m	3,37 m
Gesamthöhe (F)	1,98 m	2,11 m	2,10 m	2,13 m	2,25 m	2,26 m	2,34 m	2,48 m	2,48 m
min. Durchfahrhöhe (G)	1,60 m	1,75 m	1,75 m	1,78 m	1,89 m	1,68 m	1,73 m	1,99 m	1,75 m
Plattformaße (LxH)	1,63 m x 0,71 m	1,58 m x 0,61 m	1,65 m x 0,75 m	2,26 m x 0,81 m	2,26 m x 0,81 m	2,26 m x 1,15 m	2,24 m x 1,14 m	2,26 m x 1,15 m	2,44 m x 1,42 m
Plattformausschub	0,85 m	0,85 m	0,89 cm	0,91 cm	0,89 m	0,91 m	0,90 m	1,50 m	1,63 m
max. Korblast	227 kg	227 kg	227 kg	363 kg	227 kg	454 kg	450 kg	450 kg	454 kg
Gesamtgewicht	998 kg	1.170 kg - 1.312 kg	1.513 kg	1.830 kg	1.959 kg	2.412 kg	2528 kg	2.820 kg	3.845 kg
Verwendungsbereich	Innen	Innen+ Außen	Innen+ Außen	Innen+ Außen	Innen	Innen+ Außen	Innen+ Außen	Innen	Innen+ Außen
Antrieb	Batterie	Batterie	Batterie	Batterie	Batterie	Batterie	Batterie	Batterie	Batterie
Geländegängigkeit	nein	nein	nein	nein	nein	nein	nein	nein	ja

Besonderheiten

Markierungsfreie Reifen	ja	ja	ja	ja	ja	ja	ja	ja	ja
abklappb. Geländer	ja	ja	ja	ja	ja	ja	ja	ja	ja
Plattformausschub	ja	ja	ja	ja	ja	ja	ja	ja	ja